

A.O.SMITH

史密斯

ELJH-30/50/80/100

使用說明書

用戶必讀

在安裝和使用產品之前，請您仔細閱讀說明書，並務必保存好此說明書以備將來參考使用。

- 非本公司專業人員不得為您安裝 A.O. 史密斯產品，違者 A.O. 史密斯公司恕不承擔任何賠償及法律責任及產品保固。
- 如用戶自行安裝本公司的產品，或使用自備的安裝材料安裝本公司產品，由此導致的包括管路洩漏、機台掉落、安裝不良影響熱泵的正常運轉和使用性能，和對產品本體造成不良影響或損壞等後果以及因此所產生的一切損失，本公司恕不承擔任何賠償及法律責任。
- 產品安裝使用後，用戶應根據使用情況經常進行檢查和進行必要的維護，如有異常，應向本公司售後服務部門報修，以確保產品正常、安全、可靠的運轉。
- 為使用安全，不可私自變動其安裝位置，嚴禁堵塞其出口。
- 一旦發生產品以外的接地系統異常情況時，應立即停止使用熱泵，並立即撥打本公司的服務專線 02-26821212。

規格尺寸

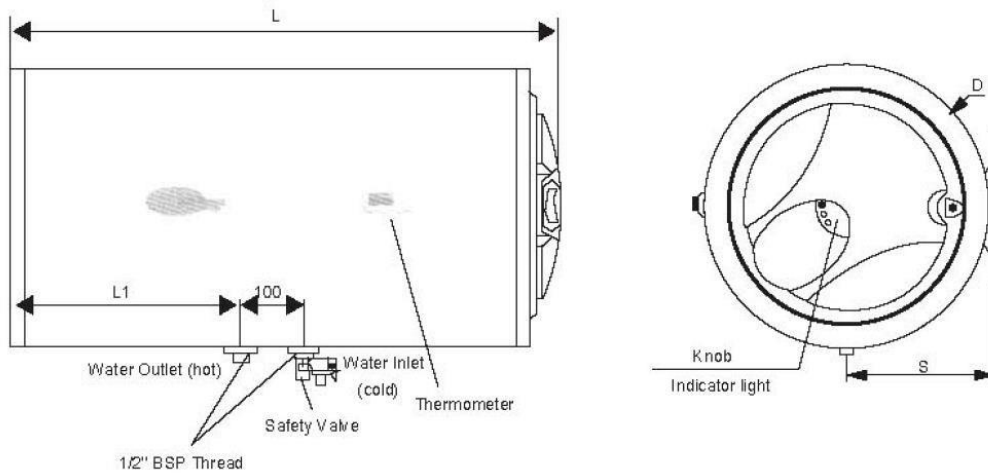

規格參數

Model	Capacity(L)	Voltage(V)Frequency(Hz)	Input(W)	Current(A)	Temp. Range(°C)	Rated Water Pressure(MPa)	Net Weight(Kg)
ELJH-50	50	220VAC50/60Hz	500/1250/1500/2000	6.8/9.1	(30~75)±5	0.8	21
ELJH-100	100	220VAC50/60Hz	1500/2000	6.8/9.1	(30~75)±5	0.8	35

安全特徵

雙極跳高溫極限

本熱水器採用一個人工復歸的雙極斷開高溫極限保護開關，當熱水器發生故障而導致溫度超過最高極限溫度時，高溫極限開關能迅速同時切斷電源火線和零線保證安全。

泄壓安全閥

本熱水器帶有一個泄壓安全閥，出廠時已由廠家預設為 0.8MPa 並不可調節。必須安裝在熱水器進水管的一側(即藍色堵帽側)。該閥門會在管道系統超過此壓力時自動泄壓。泄壓安全閥的導流管應連續向下安裝在無霜的環境中，同時導流管溢出的水位排入地漏。在任何情況下，導流管不能堵塞，應保持和空氣相通。

產品特點

溫控器

液體膨脹式溫控器，溫感迅速可靠，準確。通過外部的旋鈕來設定。調節水溫方便、快捷。

金圭特護內膽

AO 史密斯運用先進的防腐工藝，將特種硅化物均勻的塗在內膽表面，經 870 度高溫處理後與內壁為一體，形成金圭特護內膽。它能承受巨大的水流沖擊而不脫落、不破碎並使膽中的水與內膽完全隔離。

溫控器

陽極棒保護採用鋼芯強力陽極棒，保護水箱經久耐用，大大延長熱水器的使用

壽命。

A.O. 史密斯熱水器 保固書

產品型號 :ELJH-30/50/80/100

產品序號：_____ 購買日期：_____

▲注意：請用戶確實核對此產品之購買日期及產品序號是否相符，以及產品序號不可有塗改，避免權益受損。

一、保固期

家庭用全機保固三年，營業用全機保固一年。

銷售單位蓋章處：

二、保固條件

用戶請遵循以下規定，否則將失去保固服務的權利。

1. 用戶應通過合法途徑在合法的零售商處購得本產品。
2. 此保固書需加蓋服務商公司章。
3. 用戶應同時保存購貨發票和保固書，且保固書上的機器序號應與機體序號相同。
4. 機器的安裝應由本公司指定的合格專業人員完成(用戶不可自行安裝)。
5. 機器的使用應嚴格按照隨機附之操作說明書使用。
6. 用戶應確保在適合的使用條件下使用本產品。

三、例外條件

以下之一情況發生產品故障或損壞不屬於本公司保固範圍

1. 透過非法途徑或非法手段獲得本產品。
2. 發票遺失或保固書遺失，且不能提供相關購買證明資料。
3. 保固書上的機器序號未填或與機體本身序不相符的機器。
4. 未經本公司合格專業人員安裝或在用戶自行安裝造成故障或損壞。
5. 用戶不合理使用，違反”保固服務規定及操作說明書”使用造成故障或損壞。
6. 超出正常使用條件，強行使用本產品造成故障或損壞的(例如電壓超出或低於正常的允許波動範圍，大於 242V 或小於 187V；水壓過高)。
7. 人為造成(有意或無意)的機器傷害。
8. 不可抗力對機器造成的損害(例如自然災害)。

四、保固服務

在保固期內，且符合保固條件，及不違反例外條件的情況下，機器在出現故障或損壞，公司將根據規定提供全方位的保固服務，保固服務將包括：

1. 免費修理故障機器
2. 免費更換故障配件

五、保固服務程序

當用戶使用本公司產品時發現故障現象，在確認各項條件符合要求後，應即時撥打本公司的服務專線報修 02-26821212 (週一至週日 AM 9:00 ~ PM 21:00)或上網留言，本公司將盡快回覆於您，以下為服務信箱
<http://www.aosmith.com.tw/service/advise.aspx>。

當維修人員到府服務時，並向服務人員敘述使用狀況和故障情況，確實核對機器後，服務人員實施相應檢查、維修工作。

- 維修結束，客戶應在維修單上簽署意見，並簽名確認；如果有疑問請即時向服務人員詢問清楚。
- 如果故障原因非保固期，用戶應根據服務人員出示的收費標準繳納費用。
- 如果用戶對服務過程有異議或問題，可撥打本公司的服務專線諮詢 02-26821212。



台灣總代理 欣能能源科技有限公司

A.O. Smith Water Products Company

Add：新北市板橋區溪城路105號11樓

E-mail：ao.service@aosmith.com.tw

Web：www.aosmith.com.tw

Tel：(02) 2682-1212

